

## Leuchten/Hupen: LS-OA-xx-HU

Leuchttransparent als zweizeilige Hinweisscheibe mit einseitig erkennbarer Information „OXYGEN und ALARM“

- Leuchtscheibe stetig oder blinkend, aus Plexiglas
- Inklusive Anschlusskasten für Leuchtscheibe und Leuchttransparent
- Mit integrierter Hupe und Abschaltautomatik der Hupe nach 2 Minuten



### Elektrischer Anschluss

Zuleitung ohne Dauerspannung  
(Spannung liegt erst im Alarmfall an)

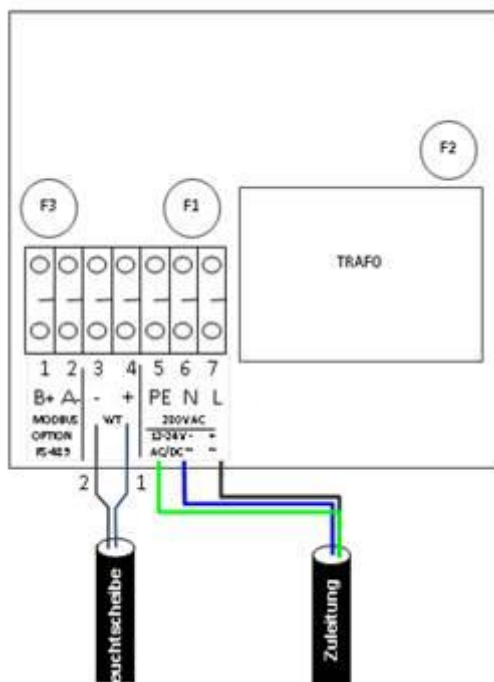

Zuleitung an:

	LS-OA-24-HU	LS-OA-230-HU
Klemme 7	24V (+)	Spannung
Klemme 6	24V (-)	Null
Klemme 5	-	PE

Klemmen Leuchtscheibe (LS):

	LS-OA-24-HU	LS-OA-230-HU
Klemme 4	WT (+)	WT (+)
Klemme 3	WT (-)	WT (-)

Klemmen 1+2 nur für MOD-BUS Anbindung

Kabel Leuchtscheibe (LS):

	LS-OA-24-HU	LS-OA-230-HU
Litze 1	Klemme 4 (+)	Klemme 4 (+)
Litze 2	Klemme 3 (-)	Klemme 3 (-)

Technische Daten	LS-OA-24-HU	LS-OA-230-HU
Aufschrift	1.Zeile !OXYGEN!   2.Zeile !ALARM!	
Gehäuse	Tragschiene aus eloxiertem Aluminium mit Acrylglasplatte	
LxBxH	300 x 180 x 15 mm	
Anschlussspannung	24V AC / 4W	230V AC / 4W
Schutzart	IP54	